

# R65

## LED-MAJAKAT



Huiputehokas LED-vilkkumajakka vaativaankin käyttöön.

Täyttää ECE-R65 sekä R10 vaatimukset.

Vesisuojattu ja värinän kestävä rakenne.

### TEKNISET TIEDOT:

**Hyväksynät:** ECE-R65 (TA1/TB1), ECE-R10, SAE

**Käyttöjännite:** 12~24VDC

**Välähdysohjelmat:** 11 ohjelmaa

**Polttimo:** 3W LED x 10kpl

**Virrankulutus:** 1.6A @12.8VDC / 0.73A @24VDC  
(keskim.) (vaihtelee ohjelmittain)

**Max. Virrankulutus:** 3.2A @12.8VDC / 1.45A @24VDC

**Max. Teho:** 42 Watts

**Sulakesuositus:** 5A

**Käyttölämpötila:** -30°C - +65°C

**Usean majakan synkronointi mahdollisuus**



### TUOTENUMEROT

**1603-412000** Tasokiinnitys

**1603-412005** Tasokiinnitys, steady burn -toiminnolla

**1603-412011** Magneettikiinnitys

**1603-412022** Tappikiinnitys (DIN)

### MITAT:

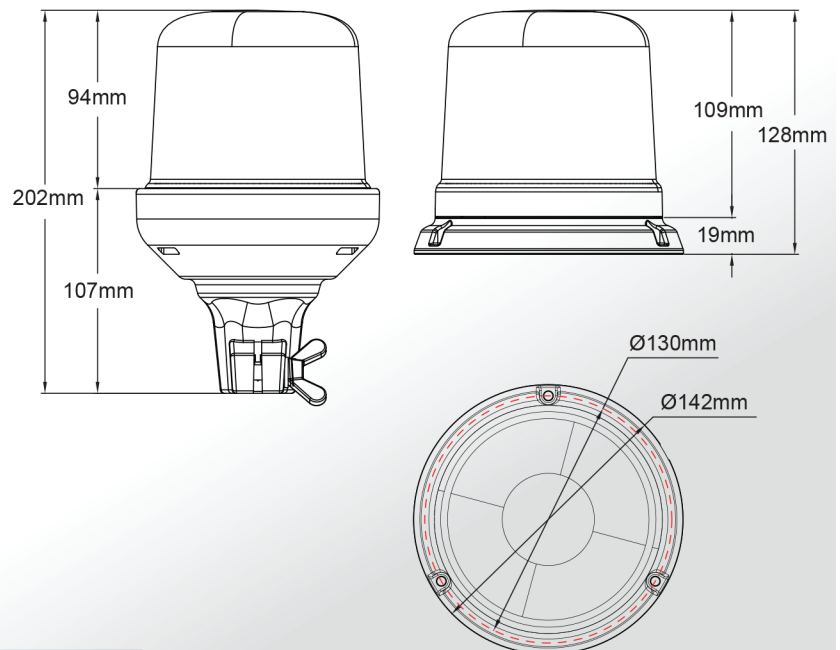

**STARTAX** Oy

Startax Auto-Electronics Oy  
Kannistontie 138, 33880 Lempäälä  
puh (03) 275 050, fax (03) 275 0555  
startax@startax.net  
[www.startax.net](http://www.startax.net)

# LED **MAJAKKA**

## 1603-412000 Kiinteä asennus

### KYTKENTÄ

**PUNAINEN:** +VDC Virtajohto

**MUSTA:** Maadoitusjohto (-)

**VALKOINEN:** Välähdysryhmät

Ryhmä 1: ( Valkoinen yhdistetty virtajohtoon) Välähdys samanaikaisesti.

Ryhmä 2: ( Valkoinen EI yhdistettynä virtajohtoon) Välähdys samanaikaisesti

\*Ryhmä 1 vuorotteleva toiminta ryhmä 2:n kanssa\*

### **KELTAINEN:** Välähdysohjelmat & Synkronointi

Yhdistä yksiköiden keltaiset johdot synkronointia varten

**\*\*Kaikki yksiköt täytyy asettaa samalle ohjelmalle\*\***

Hetkellinen kontakti keltaisen ja punaisen välillä:

- Kerran : ohjelman vaihto
- 3 kertaa : Ohjelmien nollaus

### Kiinnitys 3:lla pultilla

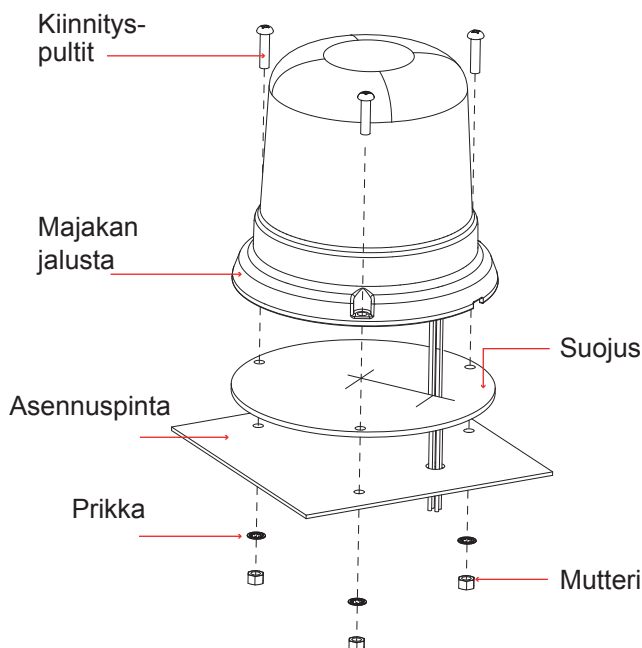

1. Tee asennuspintaan läpivienti johdoille sekä reiät kiinnityspulteille
2. Kiinnitä majakka asennuspintaan pakkauksen pulteilla.

FP#	OHJELMAT
1	Tuplavlähdys R65 (2Hz)
2	Kertavlähdys R65 (2Hz)
3	4 x Välähdys R65 (2Hz)
4	Kertavlähdys tauolla
5	Tuplavlähdys tauolla
6	4 x Välähdys tauolla
7	Supernoepa, ei taukoa
8	Supernoepa tauolla
9	Sarja 1x / 4x tauolla
10	Sarja 1x tauolla / supernoepa
11	Kertavlähdys tauolla H/L

**Huom.:** Ei välttämättä tehdasasetettuna FP#1

# LED MAJAKKA

1603-412011 & -412022

(magneettikiinnitys)

(tappikiinnitys)

## Välähdysohjelman vaihto:

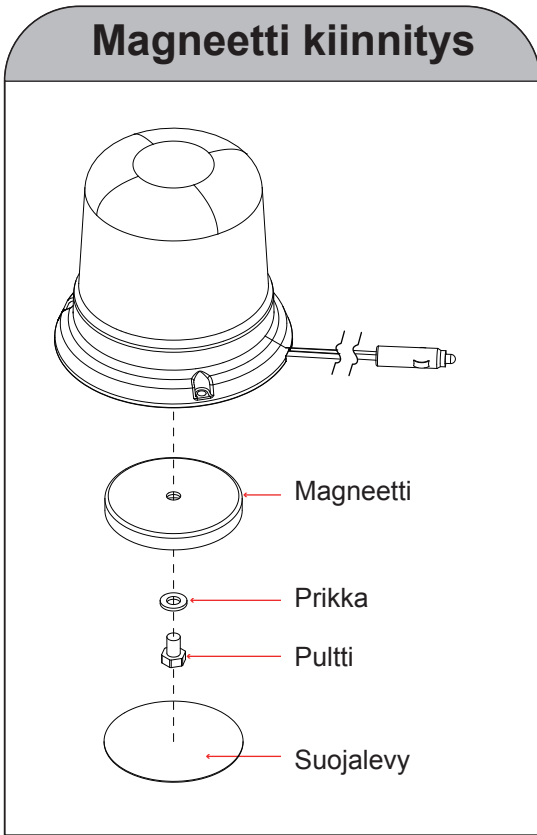

### 1. Irroita kupu

Painamalla kupua alaspäin **A** ja käännä vastapäivään. **B**



### 2. Ohjelman vaihto

Punaista nappia painamalla. **2**  
(Kts. taulukko)



### 3. Kiinnitä kupu

Kohdistamalla kuvun rako **A** ja alustan ruuvi **B**. Kierrä kupua myötäpäivään **C** ohjausnastaan asti.

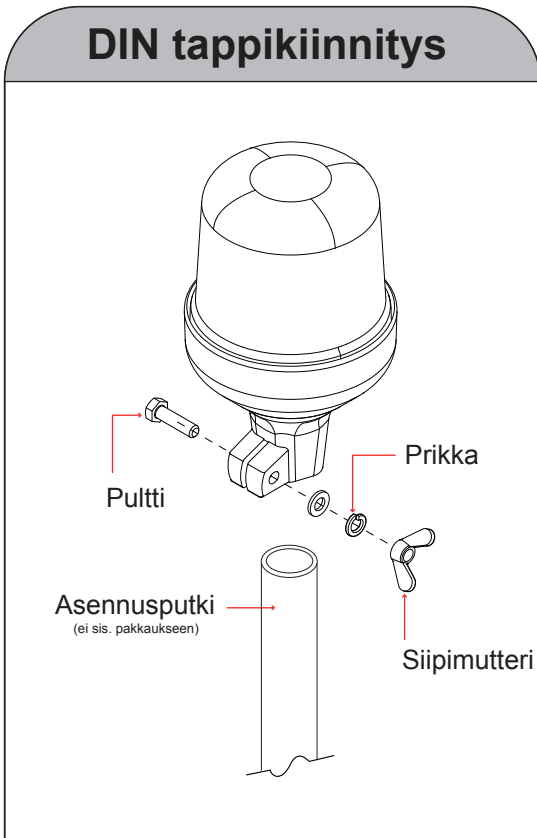
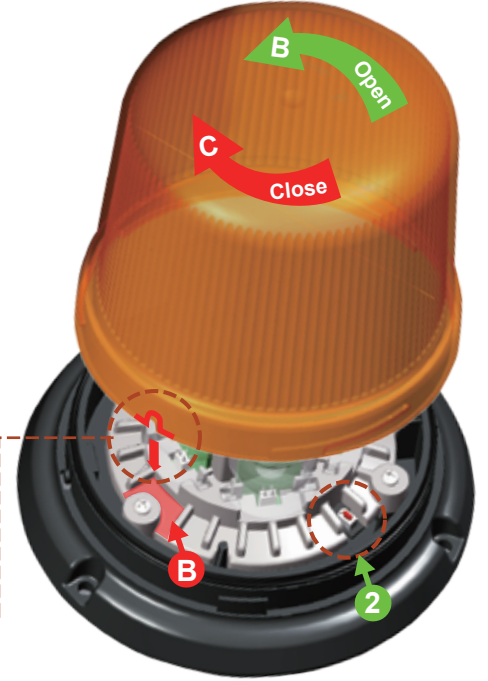
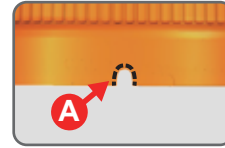

### 1. Irroita kupu

Kääntämällä sitä vastapäivään. **A**

### 2. Ohjelman vaihto

Punaista nappia painamalla. **2**  
(Kts. taulukko)



### 3. Kiinnitä kupu

Kohdistamalla kuvun rako **A** alustan **B** kuvan mukaiseen linjaan. Kierrä kupua myötäpäivään **C** ohjausnastaan asti.

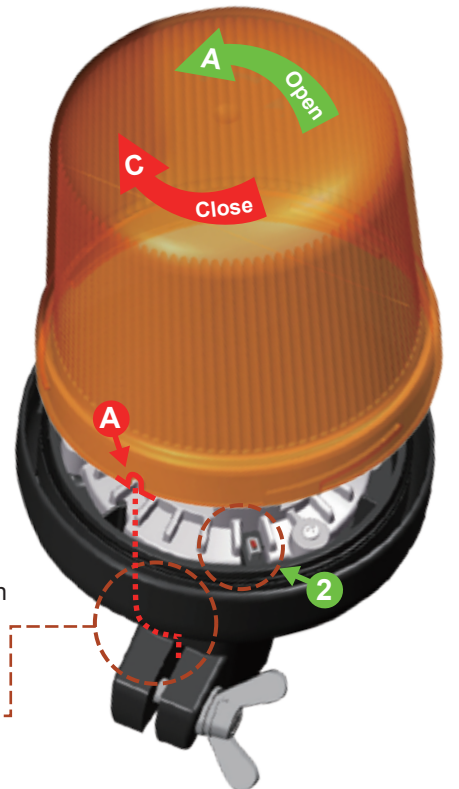
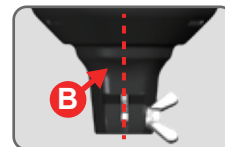

**VAROITUS:** Ei ole suositeltavaa käyttää magneetti kiinnitteisiä huomio/varoitusvilkkuja ajoneuvon ulkopuolella ajon aikana. Käyttö ajon aikana kuljettajan vastuulla.